

LWio15

Niederhubwagen mit Lithium-Ionen-Batterie
1500 kg

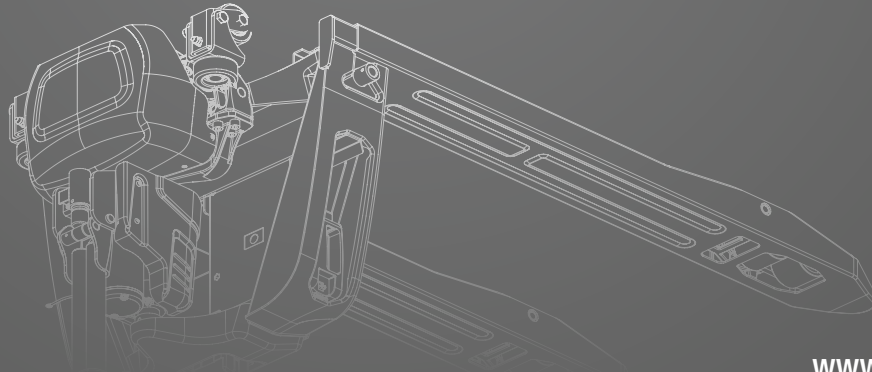
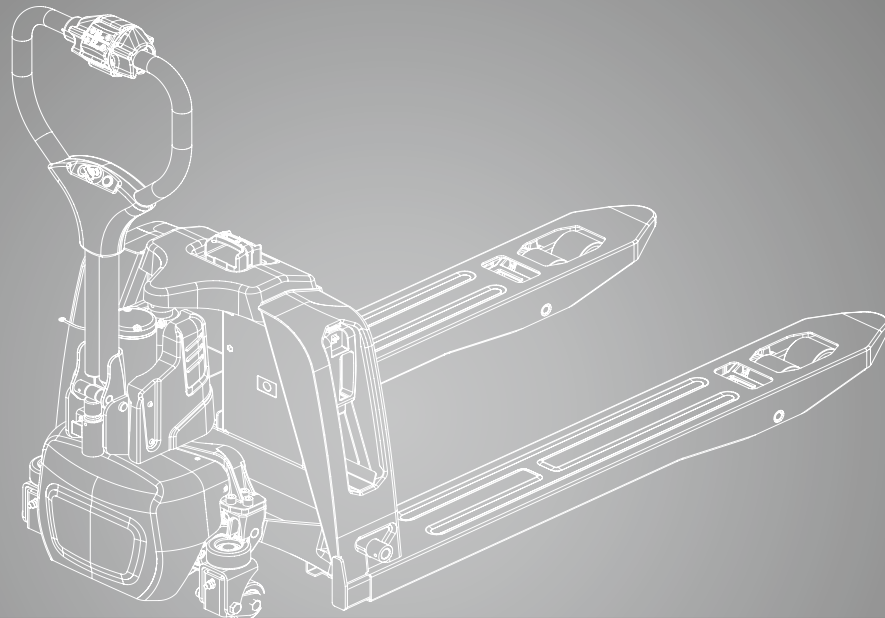

ABMESSUNGEN

LWio15

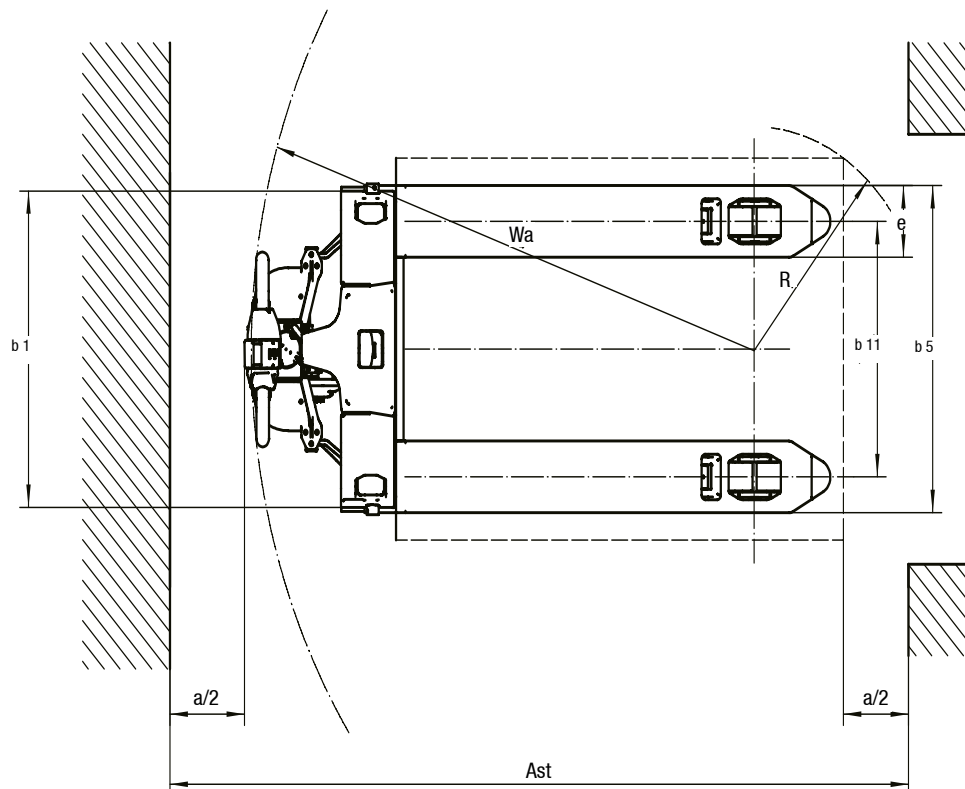
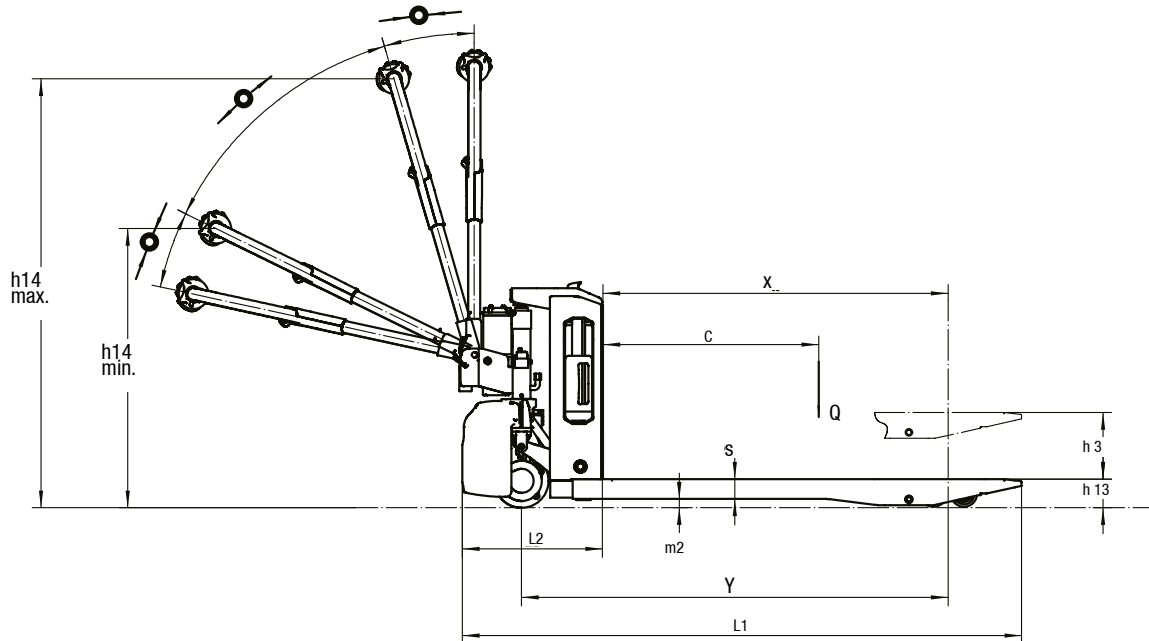

Die zugehörigen Werte finden Sie unter den entsprechenden Zeilennummern in der Tabelle „Technische Daten“.

TECHNISCHE DATEN

Technische Daten nach VDI 2198

1.1 Hersteller (Kurzbezeichnung)		CLARK	
Kennzeichen	1.2 Typzeichen des Herstellers	LWio15	
	1.3 Antrieb	24 V Elektro	
	1.4 Bedienung	Geh-Lenkung	
	1.5 Tragfähigkeit/Last	Q (kg)	1500
	1.6 Lastschwerpunktabstand	c (mm)	600
	1.8 Lastabstand	x (mm)	950
	1.9 Radstand	y (mm)	1180
Gewicht	2.1 Eigengewicht inkl. Batterie (s. 6.5)	kg	120
	2.2 Achslast mit Last vorn/hinten	kg	480 / 1140
	2.3 Achslast ohne Last vorn/hinten	kg	90 / 30
Räder, Fahrwerk	3.1 Bereifung		Polyurethan
	3.2 Reifengröße, vorn		Ø 210 x 70
	3.3 Reifengröße, hinten		Ø 80 x 60
	3.4 Zusatzräder (Abmessungen)		Ø 74 x 30
	3.5 Räder, Anzahl vorn/hinten (x = angetrieben)		1 x + 2 / 4
	3.6 Spurweite, vorn	b10 (mm)	450
	3.7 Spurweite, hinten	b11 (mm)	535 / 410
Grundabmessungen	4.4 Hub	h3 (mm)	105
	4.4 Hubhöhe	h3 + h13 (mm)	187
	4.9 Höhe Deichselgriff in Fahrstellung min./max.	h14 (mm)	750 / 1190
	4.15 Höhe gesenkt	h13 (mm)	82
	4.19 Gesamtlänge	l1 (mm)	1550
	4.20 Länge einschl. Gabelrücken	l2 (mm)	400
	4.21 Gesamtbreite	b1 (mm)	590
	4.22 Gabelzinkenmaße	s • e • l (mm)	50 x 150 x 1150
	4.25 Gabelaußenabstand	b5 (mm)	560
	4.32 Bodenfreiheit Mitte Radstand	m2 (mm)	25
4.33 Arbeitsgangbreite bei Palette 1000 x 1200 quer	Ast (mm)	2160	
4.34 Arbeitsgangbreite bei Palette 800 x 1200 längs	Ast (mm)	2025	
4.35 Wenderadius	Wa (mm)	1360	
Leistungsdaten	5.1 Fahrgeschwindigkeit mit/ohne Last	km/h	4 / 4,5
	5.2 Hubgeschwindigkeit mit/ohne Last	m/s	0,017 / 0,020
	5.3 Senkgeschwindigkeit mit/ohne Last	m/s	0,046 / 0,058
	5.8 Max. Steigfähigkeit mit/ohne Last *1	%	5 / 16
	5.10 Betriebsbremse		Elektrisch
Antrieb/Motor	6.1 Fahrmotor, Leistung S2 60 min	kW	0,75
	6.2 Hubmotor, Leistung bei S3 15 %	kW	0,5
	6.3 Batterie nach DIN 43531/35/36 A, B, C, nein		Nein
	6.4 Batteriespannung, Nennkapazität (5h)	V/Ah	24 / 20
	6.5 Batteriegewicht	kg	5
	6.6 Energieverbrauch nach VDI-Zyklus	kWh/h	-
	- Batterietyp		Lithium-Ionen
	8.1 Art der Fahrsteuerung		DC
Sonst.	10.5 Ausführung Lenkung		Mechanisch
	10.7 Schalldruckpegel nach EN 12053, Fahrerohr	dB(A)	<74

*1) Bei einem Reibungsbeiwert von $\mu=0,6$ bei 1,6 km/h

Alle Angaben beziehen sich auf Fahrzeuge in Standardausführung.

Technische Verbesserungen und Änderungen bleiben vorbehalten. Abbildungen und technische Angaben sind für die Ausführung unverbindlich.

Alle Maßgaben unterliegen den üblichen Toleranzen (+ 5 % und - 10 %).

AUSSTATTUNGSVARIANTEN

		LWio15
Allgemein	Handliche Lithium-Ionen-Batterie (5 kg)	•
	Geringes Eigengewicht von nur 120 kg (inkl. Batterie)	•
	Externes Ladegerät (24 V / 5 A)	•
	Externes Ladegerät (24 V / 10 A)	x
	Elektronisches Fahren, Heben und Absenken	•
Ausstattung	Tandem-Lastrolle (Polyurethan)	•
	Seitliche Stützrollen	x
	Zusätzliche Wechselbatterie	x
	Batterieentladeanzeige	•
Abmessungen	Gabelaußenabstand: 560 mm	•
	Gabelaußenabstand: 685 mm	x
	Gabellänge: 1150 mm	•
	Gabellänge: 900 mm, 1000 mm, 1220 mm oder 1500 mm	x
Sicherheit	Aktivierung über Schlüsselschalter	•
	Automatisches Abbremsen beim Loslassen der Deichsel	•
	Automatische Parkbremse	•
	Sicherheitsauffahrschalter	•

• = Serienausstattung; x = Option

AUSSTATTUNGSMERKMALE & VORTEILE

LWio15

Einsatz

- 24 Volt-Antrieb mit Li-Ionen-Power
- Reibungsloser und leiser Betrieb
- Hohe Verfügbarkeit durch Zwischenladung
- Kurze Ladezeit
- Programmierbares Fahrverhalten
- Manövrierbar auf engstem Raum
 - Gesamtbreite (b1) von nur 590 mm
 - Länge einschließlich Gabelrücken (l2) nur 400 mm
 - Wenderadius (WA) von nur 1360 mm

Elektrisches Heben und Absenken

- Griffgünstige Positionierung der Bedienelemente
- Automatisches Abbremsen beim Loslassen der Deichsel
- Für Links- als auch für Rechtshänder geeignet

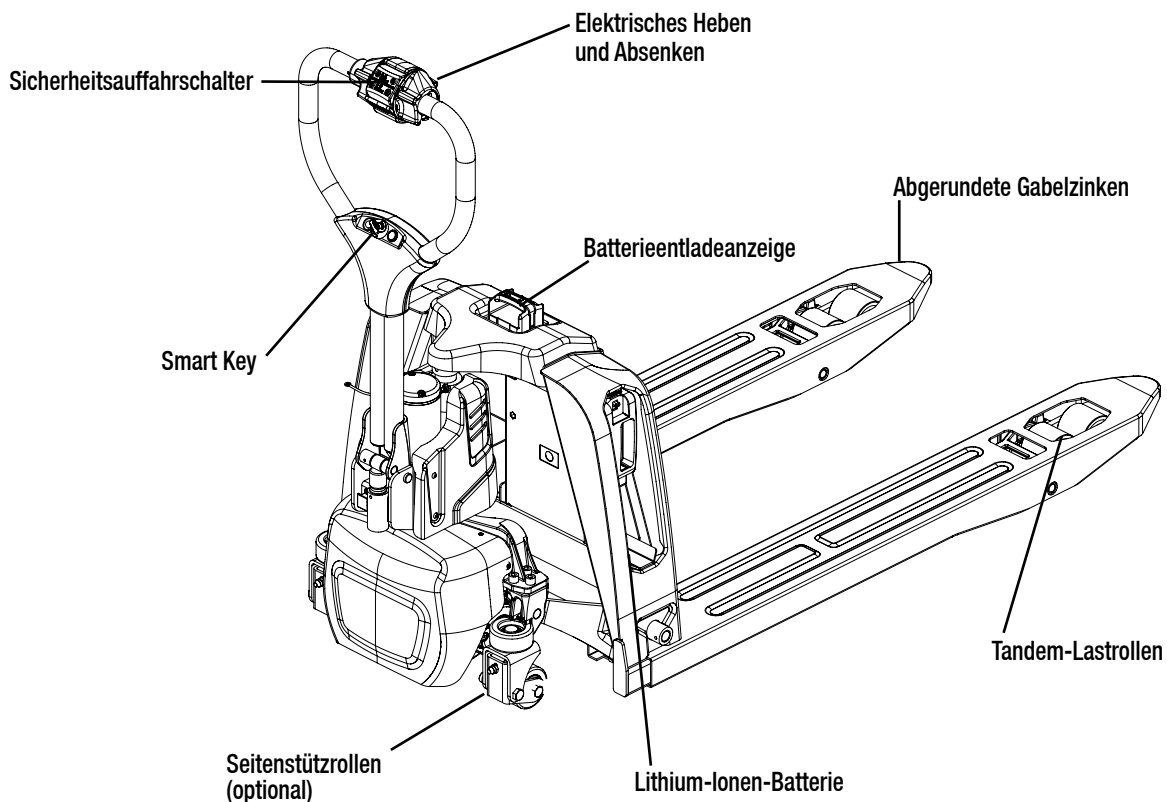

LWio15

Der LWio15 – Leistungsstark und kosteneffizient

Der LWio15 ist das perfekte Gerät, um leichte Transportaufgaben in Industrie, Handel und Logistik äußerst kosteneffizient zu realisieren. Das Fahrzeug fährt und hebt rein elektrisch. Mit einem L2-Maß (Längen einschließlich Gabelrücken) von nur 400 mm ist der LWio15 äußerst kompakt und damit bestens geeignet für Einsätze auf engstem Raum, z.B. in beengten Lagerzonen oder Verkaufsräumen jeder Art. Ein weiterer Vorteil liegt im geringen Eigengewicht des Fahrzeugs von nur 120 kg.

Durch die wartungsfreie Lithium-Ionen-Batterie und das integrierte Ladegerät sind keine großen Änderungen im Arbeitsalltag notwendig, um herkömmliche Niederhubwagen durch den LWio15 zu ersetzen. Das Gerät ist der ideale Helfer bei mittelschweren Einsätzen in der Warenverteilung, Produktion oder im Lager.

Der CLARK LWio15 verfügt über eine gut erkennbare Batterieentladeanzeige. Der Fahrer hat somit jederzeit den aktuellen Ladezustand im Blick, um rechtzeitig eine Zwischenladung zu starten. Sollte das Fahrzeug mit zwei Batterien ausgestattet sein, ist auch der Wechsel auf die zweite Batterie möglich, um Stillstandzeiten zu vermeiden.

Vorteile der Lithium-Ionen-Technologie am LWio15

Hohe Leistungsfähigkeit bei kompakter Bauform

Beim CLARK LWio15 besteht die Auswahl zwischen einer 24 V, 20 Ah Li-Ion-Batterie oder optional zwei 24 V, 20 Ah Li-Ion-Batterien sorgt für eine flexible Einsatzmöglichkeit, insbesondere bei längeren Einsätzen. Wenn Sie sich für die Verwendung von nur einer Batterie entscheiden, steht Ihnen ein praktisches Ablagefach anstelle der zweiten Batterie zur Verfügung. Dieses Ablagefach kann für das Ladegerät des Fahrzeugs oder weitere kleinere Gegenstände verwendet werden. Eine bequeme und praktische Möglichkeit, weitere Utensilien griffbereit zu haben, ohne den Platzbedarf des Niederhubwagens zu erhöhen.

Längere Lebensdauer + keine Batteriewartung

Die verwendete Lithium-Ionen-Batterie hat eine längere Lebensdauer als herkömmliche Bleisäurebatterien. Zudem sind keine Wartungsarbeiten, wie zum Beispiel die Prüfung des Wasserstandes rund um die Lithium-Ionen-Batterie, notwendig. Es fallen keine Kosten zur Anpassung der Ladeinfrastruktur an (z.B. zur Belüftung).

Händler:

CLARK Europe GmbH

Dr.-Alfred-Herrhausen-Allee 33

47228 Duisburg / Germany

Tel.: +49 (0)2065 499 13-0

Fax: +49 (0)2065 499 13-290

E-Mail: Info-europe@clarkmheu.com

www.clarkmheu.com